

口径	尺寸 (mm)					
	DN	L	D	D1	D2	D3
50	60	160	125	56	51	4-16
65	67	180	145	73	65	4-16
80	73	195	160	88	80	8-16
125	86	245	210	132	127	8-16
150	98	280	240	160	152	8-20
200	127	335	295	210	203	12-20
250	146	405	355	266	254	12-24
300	181	460	410	310	305	12-24
350	184	520	470	355	350	16-24

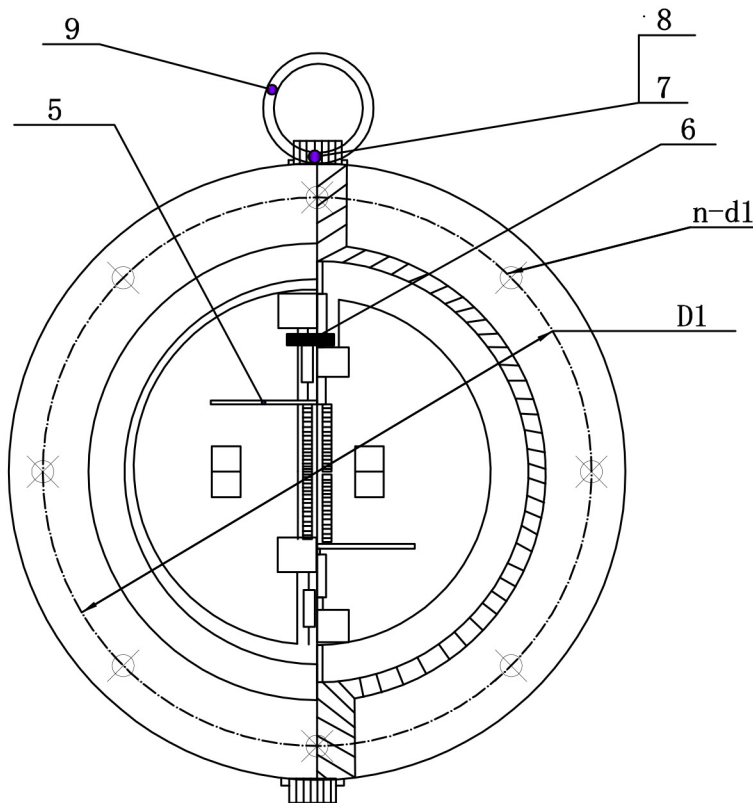

性能规范

公称压力 PN	1.6MPa		
强度试验 PN	2.4	MPa	
密封试验 PN	1.6		
工作温度	-29~425℃		
适用介质: 水、蒸汽、油品等			

技术要求

- 设计与制造标准: JB/ T8937
- 结构长度标准: JB/T 8937
- 法兰连接标准: HG20592-2009
- 阀门试验及检验标准: JB/T 9092

序号	零件名称	材料	备注
9	吊环	CS	Ring
8	螺塞	35#	Nut
7	垫片	RSB	Gasket
6	平垫	WCB	Flat Gaset
5	弹簧	304	Sping
4	销轴	304	Pin
3	阀瓣	304	Disc
2	阀座	+13CR	Seat
1	阀体	WCB	Body

Dual Plate Check Valve 法兰双瓣止回阀	结构图及技术参数
H46H-16C	