

ZONE		REV	DESCRIPTION	DATE	APPROVED

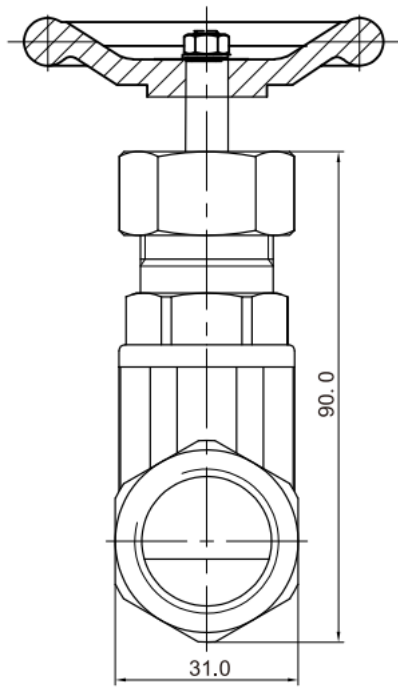
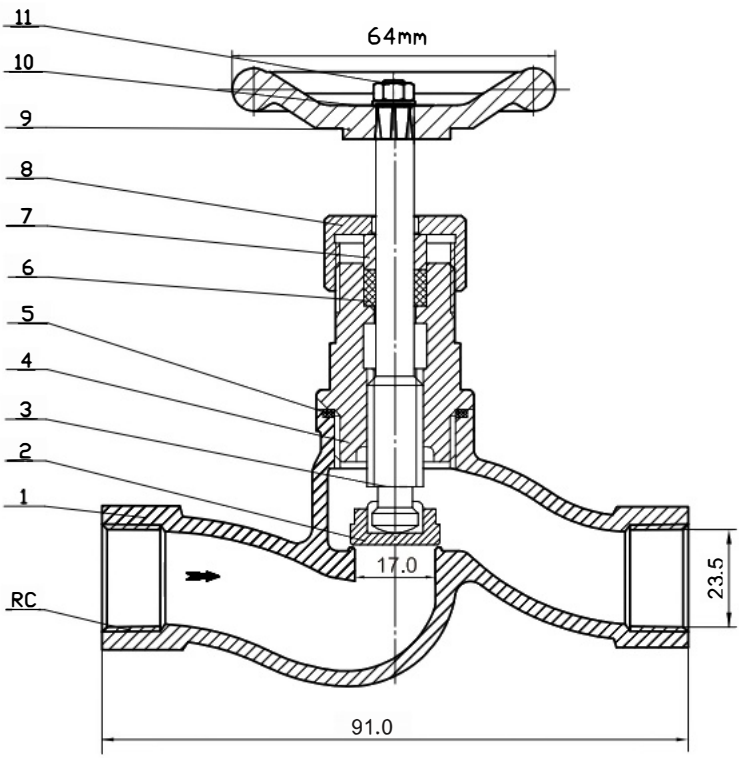

性能规范表

公称压力	16P	
试验压力	强度试验	12.5
	密封试验	9.2
	上密封试验	—
	气密封试验	0.6
适用温度	-29~150	℃
适用介质	腐蚀性介质	

序号	名称	材料	备注
11	螺帽	304	
10	标牌(铭牌)	304	
9	手轮	QT400-17	
8	盖帽	304	
7	压盖	304	
6	填料	PTFE	
5	垫片	PFE	
4	阀盖	304/316	
3	阀杆	304/316	
2	阀瓣	304/316	
1	阀体	304/316	

技术要求:

- 1、阀门的设计与制造按JB/T 774标准。
- 2、阀门的结构长度按制造厂标准。
- 3、阀门的螺纹连接尺寸按GB/T 196标准。
- 4、阀门的检查与试验按GB/T 13927标准。

TOLERANCE
UNLESS OTHERWISE SPECIFIED
DECIMALS: .0 ± .1
.00 ± .01
.000 ± .005
ANGLES: MACH. ±1°00'
FORMED ±2°
FRACTIONS: ±1/16"
APPROVED BY
BOND
CHECKED BY
JULIA
DRAWING BY
C L

DELCO VALVE CO.,LTD

TITLE
Dn20 螺纹手动截止阀

FSCM:	DWG NO.	REV A
SIZE mm	SCALE 1:1	SHEET SHEET 1 OF 1