

技术设变 Technical Design Change

标识Mark	设变内容 Changes	日期Date	审核Check

外形/尺寸图 DIMENSION/APPEARANCE:

(断电状态)

额定参数 (RATED PARAMETER)

1. 额定电压 (VOLTAGE): DC24V
2. 功率 (WATTAGE): 32W
3. 电流 (CURRENT): 1.33A
4. 直流电阻 (DC RESISTANCE): $18\Omega \pm 10\%$ (20°C)
5. 工作循环 (DUTY CYCLE): OFF 3 Sec; ON 1 Sec, Max ON 10 Sec
6. 绝缘等级 (INSULATION CLASS): F 155°C

力量要求 (Strength requirements)

1. 测试条件 (Test conditions): DC24V (20°C)

残留吸引力 RESIDUAL MAGNETISM: 小于滑杆组件重量。
吸引力 ATTRACTION FORCE: 行程 5mm \geq 3Kgf。

电气特性 ELECTRICAL CHARACTERISTICS

1. 绝缘电阻 INSULATION RESISTANCE:
线圈和框架间 BETWEEN COIL AND FRAME 100M Ω 500DCV
2. 耐电压 DIELECTRIC STRENGTH:
线圈和框架间 1200ACV (50/60Hz) 1 Sec
3. 温升 TEMPERATURE RISE:
Max 65°C (20°C DC24V OFF 3Sec; ON 1Sec, 循环 1H.)
4. 寿命 LIFE: 100万周期测试无异常 (20°C DC24V OFF 3Sec; ON 1Sec)
5. 电线与线圈的强度 COIL AND LEAD WIRE STRENGTH: 1.0kgf
6. 工作环境 OPERATING ENVIRONMENTS: -5°C ~ 55°C / 5%RH ~ 85%RH
7. 符合 RoHS。

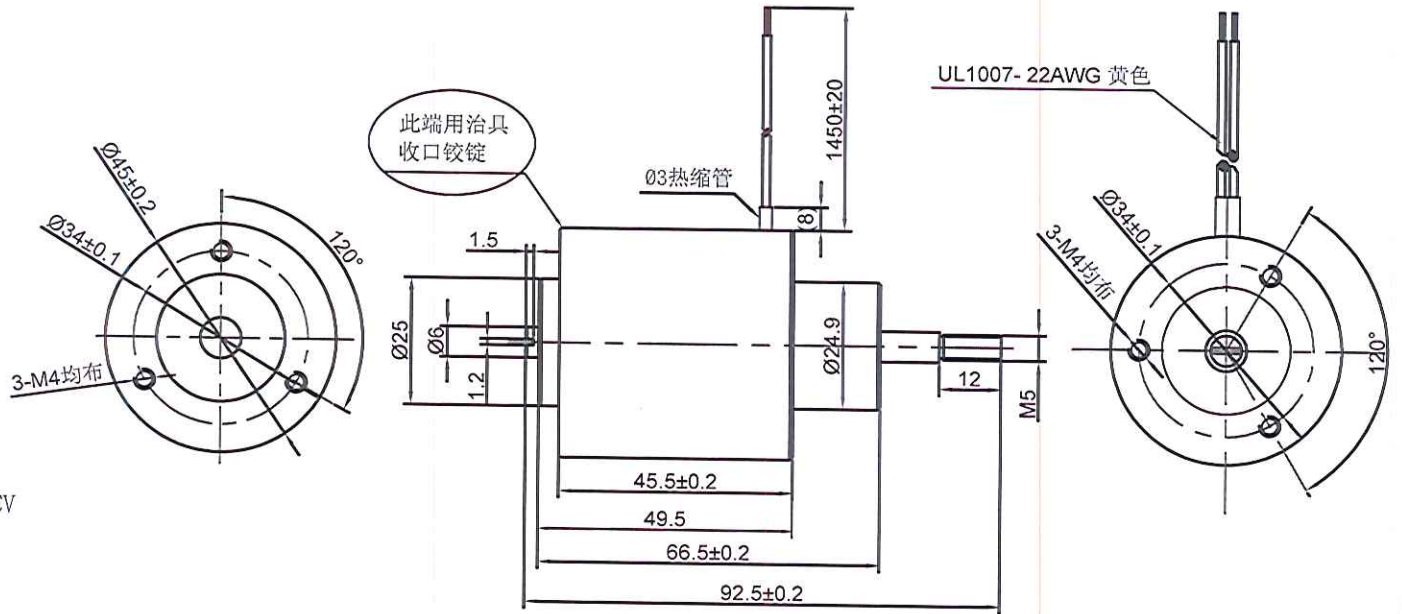

技术要求

1. 未注尺寸公差取参数表公差值。
2. 产品表面无刮痕。
3. 滑杆动作灵活。

公差	公差值	检验抽样标准	
公差	公差值	Inspection Sampling Standard	
0-6	±0.1	常规尺寸	C=0抽样计划 AQL=2.5
>6-30	±0.2		
>30-120	±0.3		
>120-315	±0.5		
>315-1000	±0.8		
>1000-2000	±1.2	重要尺寸	★ C=0抽样计划 AQL=0.4
未注参数			
Unspecified parameters			
角度 Angles	±2°		
圆角 Radius	R0.1		
倒角 Chamfer	0.2*45°	外观尺寸	▲ C=0抽样计划 AQL=0.4
粗糙度 Finish	√		
全检尺寸		✿	

SPECIFICATION		AST 东莞市亚思特科技有限公司			
规格书		Units: mm	客户型号		
		单位: mm	(CUSTOMER PART NO.):		
Design 设计	陈建程 23.12.09		亚思特型号 (AST PART NO.): AS45450S-24A18		
Check 审核		Scale 比例	Edition 版本	View 视图	Page 页面
Confirm 批准	受控文件	1:1	A/0	1/1	1/1

技术设变 Technical Design Change

标识Mark	设变内容 Changes	日期Date	审核Check

产品结构图:

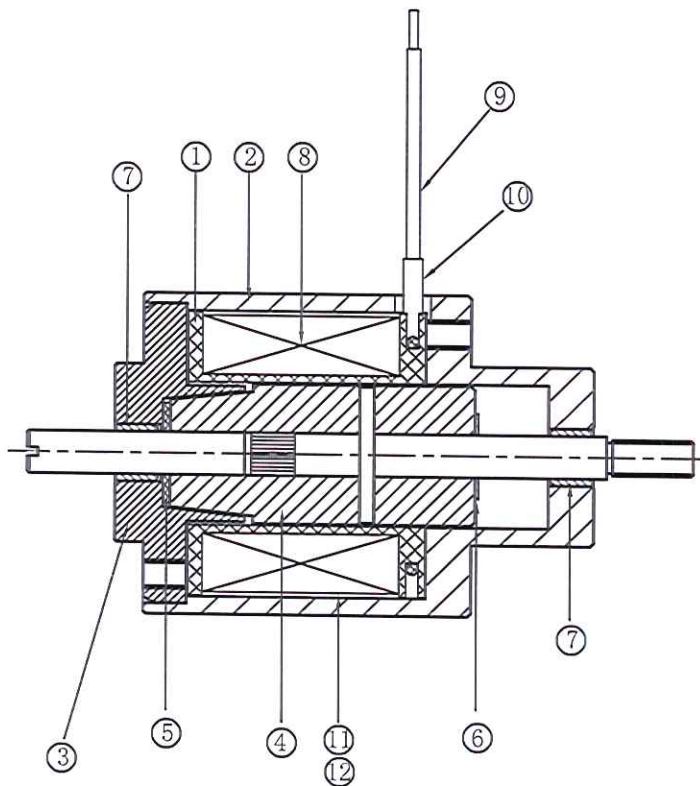

产品BOM清单:

⑬						
⑫						
⑪	干燥剂	GZJ		1	PCS	
⑩	纸箱	ZX-30-27.5-16.5		1/12	PCS	
⑨	小纸箱	ZX-13-8-9		1	PCS	
⑧	铁芯扎带	TXZD-100-B	用于扎线	1	PCS	
⑦	玛拉胶带	MJS6-66		550	MM	
⑥	玛拉胶带	MJS27-66		325	MM	
⑤	热缩管	RSG-3		12	MM	
④	电线	AWG-1007-22A1480-Y	黄色	2	PCS	
③	漆包线	2UEWFO.39 N=1310	F级耐温155℃	142	g	
②	轴承	ZC-6-8-6-FE		2	PCS	
①	隔磁片	AS45450S-0900	H59	1	PCS	
①	缓冲垫片	DP-1-6.2-14-D	丁腈橡胶	1	PCS	
①	滑杆组件	AS45450S-0500-ZJ	1215MS+SUS303	喷铁氟龙	1 PCS	
①	前盖	AS45450S-0300	1215MS	喷铁氟龙	1 PCS	
①	外壳	AS45450S-0200	1215MS	喷铁氟龙	1 PCS	
①	骨架	AS45450S-0100	黑色POM		1 PCS	
序号	名称	零件型号	材料	表面处理	用量	单位

SPECIFICATION **AST** 东莞市亚思特科技有限公司

规格书		Units: mm 单位: mm	客户型号 (CUSTOMER PART NO.):	
Design 设计	陈惠雅 23.12.09	亚思特型号 (AST PART NO.): AS45450S-24A18		
Check 审核		Scale 比例	Edition 版本	View 视图
Confirm 批准	陈惠雅	1:1	A/0	1/1

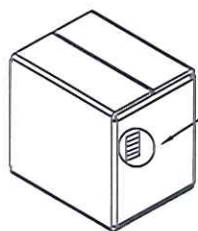

标签

TYPE:	
QTY :	PCS
N W :	KG
G W :	KG

Scale 1:4

0-6		检验抽样标准	
>6-30		Inspection Sampling Standard	
>30-120	±0.2	常规尺寸	C=0抽样划计AQL=2.5
>120-315	±0.3	重要尺寸	★ C=0抽样划计AQL=0.4
>315-1000	+0.5	外观尺寸	▲ C=0抽样划计AQL=0.4
>1000-2000	±0.8	全检尺寸	❖
未注参数 Unspecified parameters			
角度Angles	±2°		
圆角Radius	R0.1		
倒角Chamfer	0.2*45°		
粗糙度Finish	√		