

COLMI V71

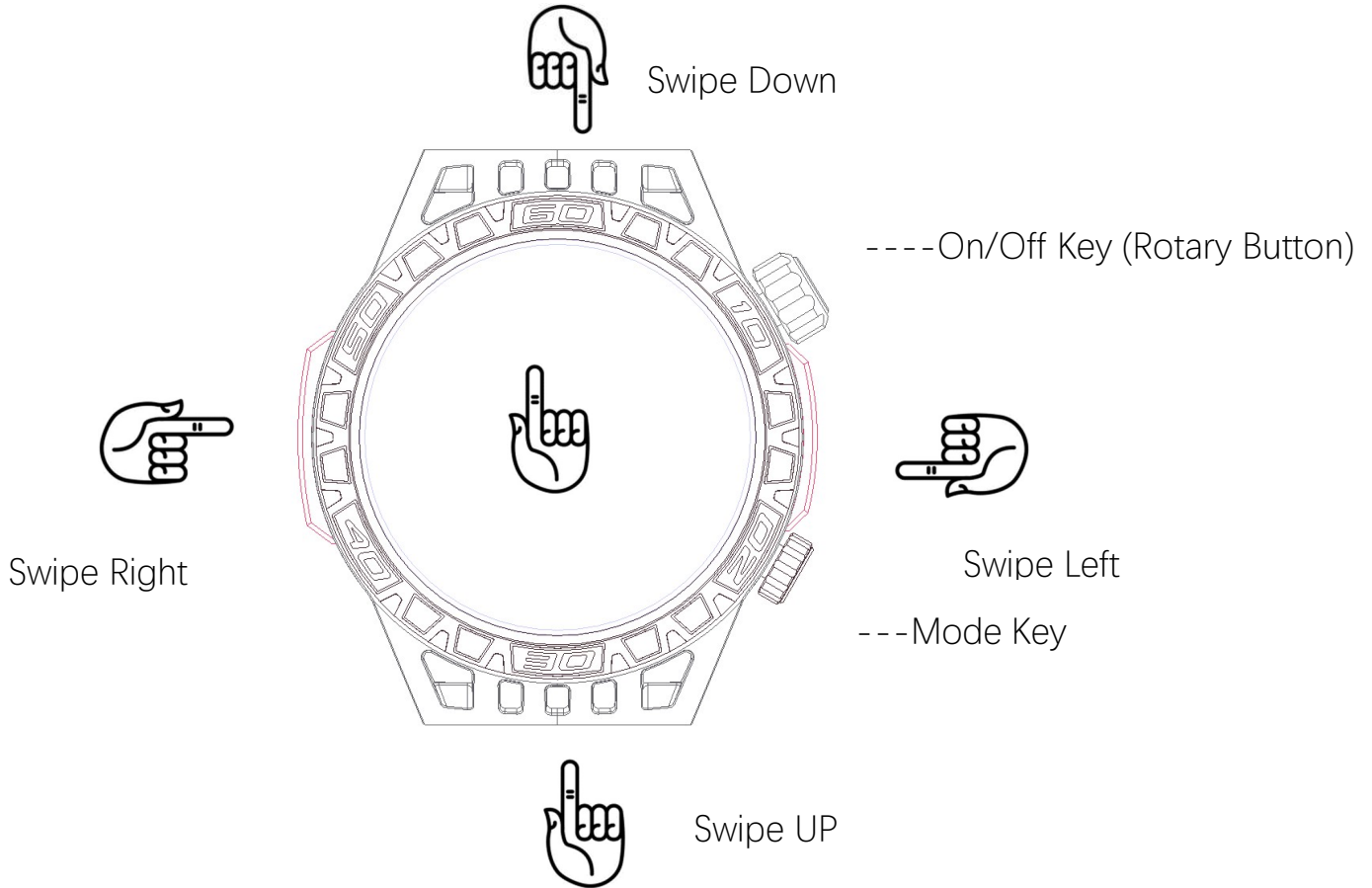

User Guide

① Touch And Key Operation Instructions



Screen Operation



Swipe Up

- 1.SMS Notification



Swipe Down

1. Control Interface



Swipe Left

1. Function Interface



Swipe Right

1. Quick Sidebar

Button Operation

Long press the ON/OFF button

- 1.Power on
- 2.Power off

Short press the ON/OFF key

1. Awaken the screen
2. Display the UI list
3. Return to previous menu

Rotate the ON/OFF key

1. Switch watch face styles

Press the MODE button

1. Go to the sports list

Flashlight Introduction

Swipe down in the main interface to view control interface, click



to turn on/off the LIGHT

② Watch Charging

This product is magnetic charging. One end of the charging cable is connected to the charging adapter via USB, and the other end is attached to the contact point on the back of the watch. The watch screen will display the charging indication, and the charging will start

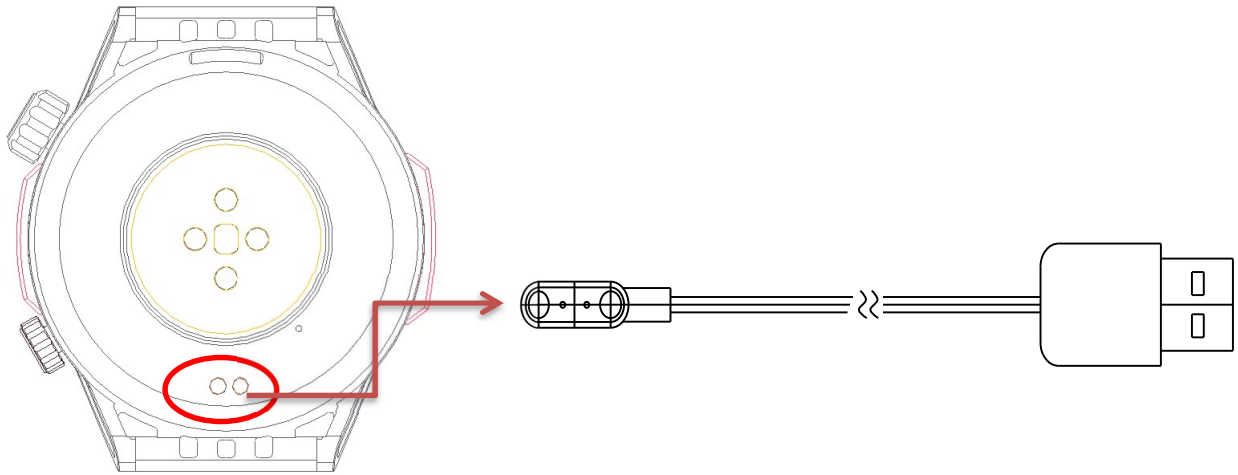

Note: Connect USB interface to charger with output current of 1A or above or USB interface of computer for charging

③ Download Installation APP

Use your mobile phone to scan the QR code below, download and install the APP, or use an Android phone to go directly to App Store, or use an Apple phone to go directly to the Apple Store, and search for "**FitCloudPro**" to download and install.



Mobile phone system requirements:



Android 5.1 and above



iOS 8.2 or above

④ Connect the Watch

- 1 **Scan code connection:** open the "Device" column under the "FitCloudPro" APP in the mobile phone, click to add the binding device on the top right of the device, and the QR code in the scan watch is paired and bound
- 2 **Manual connection:** After the mobile phone turns on wireless, enter the "Device" column under the "FitCloudPro" APP, click Add Device, and manually connect the device by hand
 - Before pairing, ensure that the power of the watch is above 20% to avoid pairing due to insufficient power
 - During the pairing connection, ensure that the wireless of the mobile phone is turned on, the call audio of the watch, and the media audio open
 - To turn off call audio, media audio, click the phone icon to turn it on and off
 - If the watch is not connected to the mobile phone APP for a long time or the power is cut off for a long time, the time will be inaccurate, APP synchronization required



⑤ Functions on Smart Watch

Smart watch supports: Answer/make calls, message notifications, blood oxygen measurement, heart rate measurement, blood pressure measurement, pressure measurement, sleep information, breathing training, weather, sports mode, remote photography, music control, etc.

⑥ FitCloudPro APP Function

1. **wireless data transmission:** When connected to the mobile phone, the watch will instantly synchronize data with the mobile phone through wireless, such as weather, notification messages, sports and health data, etc. These data will not be synchronized after disconnecting or turning off wireless
2. **Watch faces:** Over 100 watch faces for choosing, you could download and custom watch face on FitCloudPro App
3. **Notifications:** Turn on the switch to sync related information to smartwatch (Phone, Messages, Facebook, X, WhatsApp, WaChat, Instagram, Skype, KakaoTalk, Line, Others)

⑦ Product Parameters

Product Type	Smart Watch	Battery Type	Lithium polymer
Display Size	1.46ch	Battery Capacity	450mAh
Weight	60g	Charging Voltage	DC 5V
Watch Size	Φ47.8*13.5mm	Waterproof Level	IP68
Wristband Material	RUBBER	Package Contents	Smartwatch, manual,charging cable

Matters needing attention

- Do not disassemble, repair or modify the product without authorization
- Do not collide the product violently to avoid product damage。
- Please avoid using in strong magnetic field, direct light or high temperature environment。
- This product is not used for disease diagnosis, treatment and prevention.

Common problem handling

The watch cannot be switched on

- Please fix the power key for more than 3 seconds
- The battery may be too low, please charge it in time。

wireless is not connected or cannot be connected

- Please try to restart the watch and reconnect。
- Please try to restart the mobile phone wireless and connect again。
- The mobile phone should not be connected to other wireless devices at the same time。

Inaccurate measurement of heart rate/blood pressure/blood oxygen/ECG

- It is generally caused by poor contact between the sensor of the watch and the human body during measurement。
- Please pay attention to the full contact between the sensor and wrist when measuring。
- Keep your body still and watch close to your wrist during measurement
- For people with darker skin color and more hair on their arms, please enable enhanced measurement in App [Equipment>Enhanced Measurement]。

For more frequently asked questions, please check the mobile app [My>FAQ]

COLMI V71



Benutzerhandbuch

⑧ Touch And Key Operation Instructions

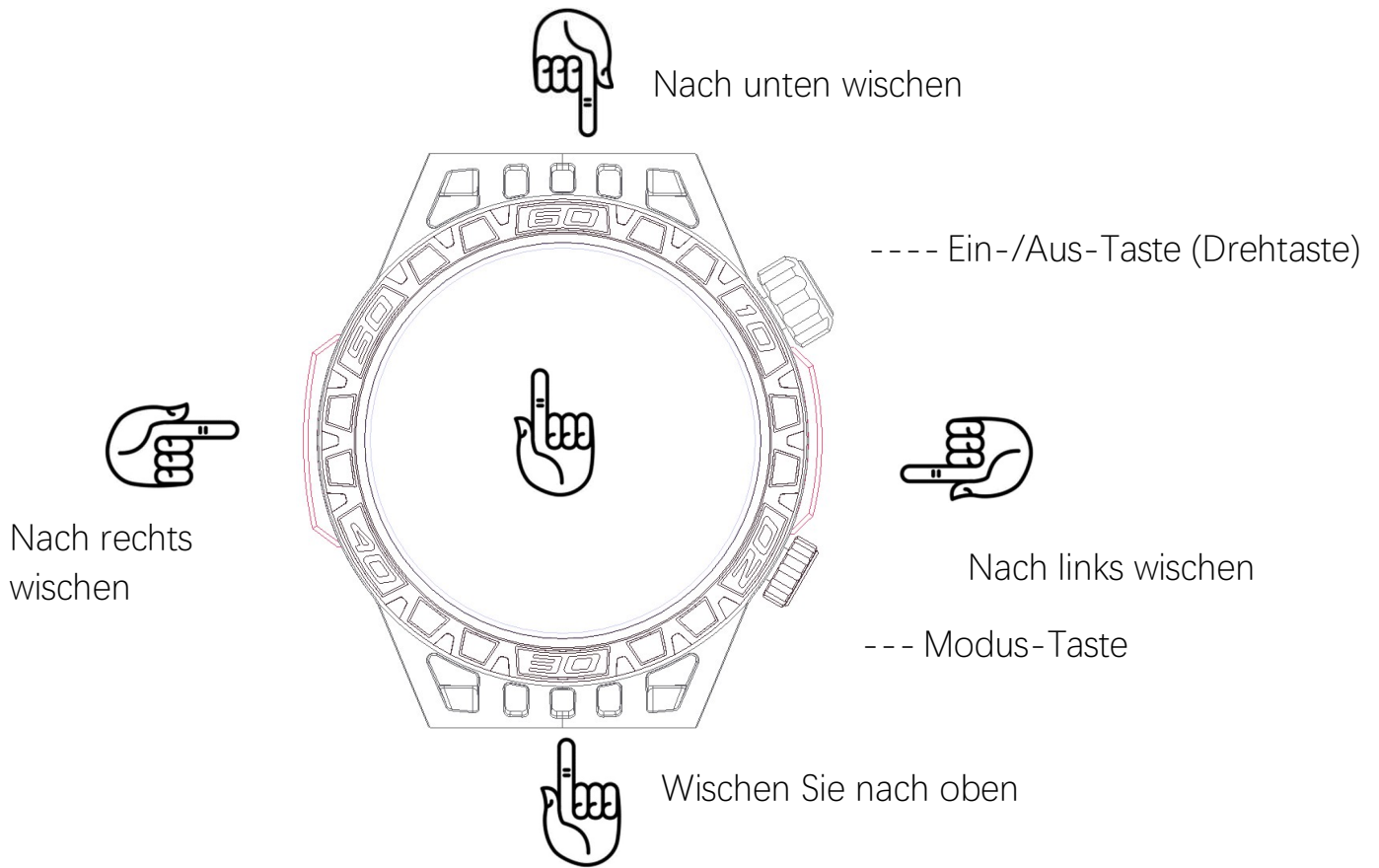

Bildschirmbedienung



Nach oben wischen

1. SMS-Benachrichtigung



Nach unten wischen

1. Steuerschnittstelle



Nach links wischen

2. Funktionsschnittstelle



Nach rechts wischen

1. Schnelle Seitenleiste

Tastenbedienung

Drücken Sie lange die ON/OFF Taste

1. Einschalten
2. Ausschalten

Drücken Sie kurz die ON/OFF Taste

1. Bildschirm wecken
2. Anzeige der UI-Liste
3. Zurück zum vorherigen Menü

Drehen der ON/OFF Taste

1. Zifferblattstile wechseln

Drücken Sie die MODE-Taste

1. Zur Sportliste

Taschenlampe Einführung

Wischen Sie in der Hauptschnittstelle nach unten, um die Steueroberfläche anzuzeigen, klicken Sie auf, um das Licht ein- und auszuschalten

9 Laden der Uhr

Dieses Produkt ist magnetisch geladen. Ein Ende des Ladekabels wird über USB mit dem Ladeadapter verbunden, das andere Ende mit der Kontaktstelle auf der Rückseite der Uhr. Der Uhrbildschirm zeigt die Ladeanzeige an, und das Aufladen beginnt.

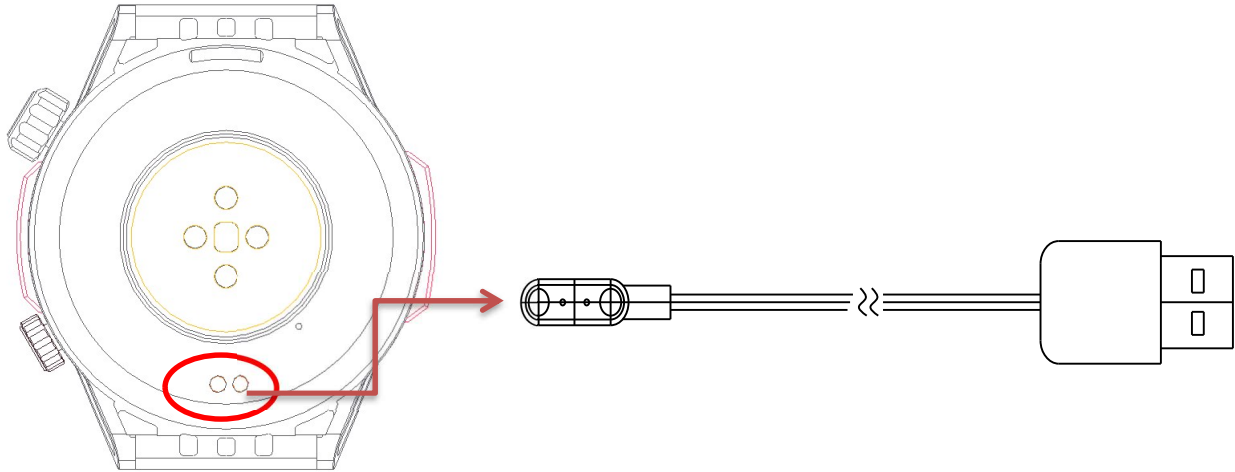

Hinweis: USB-Schnittstelle an Ladegerät mit Ausgangsstrom von 1A oder höher oder USB-Schnittstelle des Computers zum Aufladen anschließen

10 Installation APP herunterladen

Verwenden Sie Ihr Mobiltelefon, um den untenstehenden QR-Code zu scannen, die APP herunterzuladen und zu installieren, oder verwenden Sie ein Android-Telefon, um direkt zum App Store zu gelangen, oder verwenden Sie ein Apple-Telefon, um direkt zum Apple Store zu gelangen, und suchen Sie nach "FitCloudPro", um herunterzuladen und zu installieren.



Mobile phone system requirements:



Android 5.1 and above



iOS 8.2 or above

11 Anforderungen an das Mobilfunksystem

- 1 **Codeverbindung scannen:** Öffnen Sie die Spalte "Gerät" unter der "FitCloudPro" APP im Mobiltelefon, klicken Sie, um das Bindungsgerät oben rechts am Gerät hinzuzufügen, und der QR-Code in der Scanuhr wird gekoppelt und gebunden
- 2 **Manuelle Verbindung:** Nachdem das Mobiltelefon drahtlos aktiviert hat, geben Sie die Spalte "Gerät" unter der "FitCloudPro" APP ein, klicken Sie auf Gerät hinzufügen und verbinden Sie das Gerät manuell mit der Hand
 - Stellen Sie vor dem Koppeln sicher, dass die Leistung der Uhr über 20% liegt, um eine Kopplung aufgrund unzureichender Leistung zu vermeiden
 - Stellen Sie während der Kopplungsverbindung sicher, dass das drahtlos des Mobiltelefons eingeschaltet ist, das Anrufaudio der Uhr und das Medienaudio geöffnet sind
 - Um Anrufaudio und Medienaudio zu deaktivieren, klicken Sie auf das Telefonsymbol, um es ein- und auszuschalten
 - Wenn die Uhr lange nicht mit der Handy-APP verbunden ist oder die Stromversorgung für eine lange Zeit unterbrochen wird, ist die Zeit ungenau, APP-Synchronisation erforderlich



12 Funktionen auf der Smart Watch

Unterstützung für intelligente Uhren: Anrufe annehmen/tätigen, Nachrichtenbenachrichtigungen, Blutsauerstoffmessung, Herzfrequenzmessung, Blutdruckmessung, Druckmessung, Schlafinformationen, Atemtraining, Wetter, Sportmodus, Fernfotografie, Musiksteuerung usw.

13 FitCloudPro APP-Funktion

1. **drahtlos Datenübertragung:** Wenn Sie mit dem Mobiltelefon verbunden sind, synchronisiert die Uhr sofort Daten mit dem Mobiltelefon über drahtlos, wie Wetter, Benachrichtigungsnachrichten, Sport- und Gesundheitsdaten usw. Diese Daten werden nicht synchronisiert, nachdem drahtlos getrennt oder deaktiviert wurde
2. **Zifferblätter:** Über 100-Zifferblätter zur Auswahl, können Sie herunterladen und benutzerdefinierte Zifferblätter auf FitCloudPro App
3. **Mitteilungen:** Schalten Sie den Schalter ein, um verwandte Informationen mit Smartwatch zu synchronisieren (Telefon, Nachrichten, Facebook, X, WhatsApp, WaChat, Instagram, Skype, KakaoTalk, Line, Andere)

14 Produktparameter

Produktart	Smartwatch	Akku-Typ	Lithium-Polymer
Bildschirmgröße	1.46ch	Batteriekapazität	450 mAh
Gewicht	60g	Ladespannung	DC 5V
Uhrengröße	47.8*13.5mm	Wasserdichtigkeitsniveau	IP68
Armband Material	GUMMI	Packungsinhalt	Smartwatch, Handbuch, Ladekabel

Angelegenheiten , die Aufmerksamkeit erfordern

- Zerlegen, reparieren oder modifizieren Sie das Produkt nicht ohne Genehmigung
- Kollidieren Sie das Produkt nicht gewaltsam, um Produktschäden zu vermeiden。
- Bitte vermeiden Sie die Verwendung in starkem Magnetfeld, direktem Licht oder Umgebung der hohen Temperatur。
- Dieses Produkt wird nicht zur Diagnose, Behandlung und Prävention von Krankheiten verwendet.

Häufige Problembehandlung

Die Uhr kann nicht eingeschaltet werde

- Bitte reparieren Sie die Einschalttaste für mehr als drei Sekunden
- Der Akku kann zu niedrig sein, bitte laden Sie ihn rechtzeitig auf。

drahtlos ist nicht verbunden oder kann nicht verbunden werden

- Bitte versuchen Sie, die Uhr neu zu starten und。
- Bitte versuchen Sie, das Mobiltelefon neu zu starten drahtlos und verbinden Sie sich erneut。
- Das Mobiltelefon sollte nicht gleichzeitig mit anderen drahtlos -Geräten verbunden sein。

Ungenaue Messung von Herzfrequenz/Blutdruck/Blutsauerstoff/EKG

- Dies wird im Allgemeinen durch einen schlechten Kontakt zwischen dem Sensor der Uhr und dem menschlichen Körper während der Messung verursacht .
- Bitte achten Sie beim Messen auf den vollständigen Kontakt zwischen Sensor und Handgelenk .
- Halten Sie Ihren Körper ruhig und beobachten Sie während der Messung nah an Ihrem Handgelenk
- Für Personen mit dunklerer Hautfarbe und mehr Haaren auf den Armen aktivieren Sie bitte die erweiterte Messung in der App [Ausrüstung>Erweiterte Messung] 。

For more frequently asked questions, please check the mobile app [My>FAQ]

COLMI V71



Mode d'emploi

15 Instruction d' utilisation des touches et touches tactiles

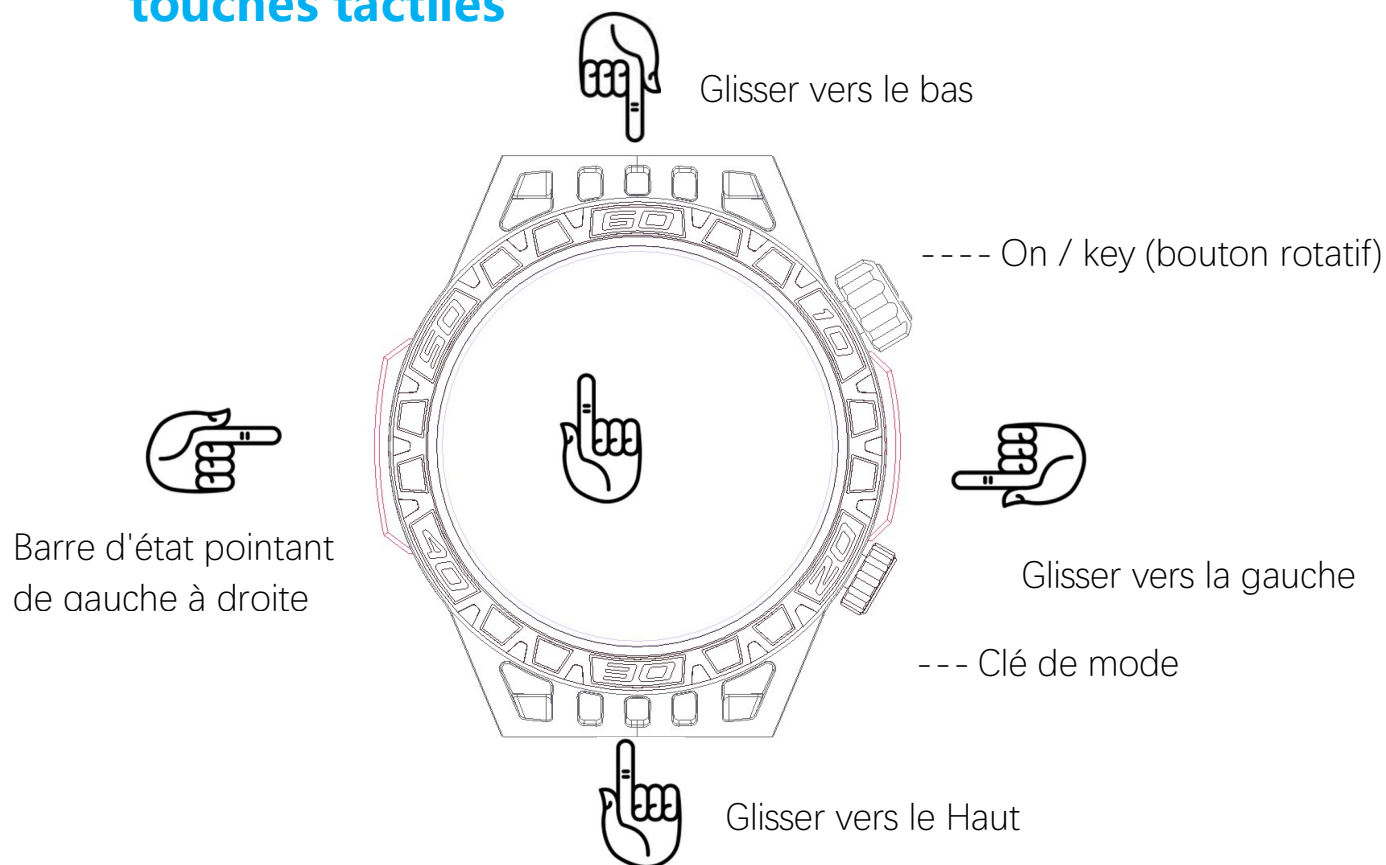

Fonctionnement de l'écran



Glisser vers le Haut
1.SMS Notification



Glisser vers le bas
1:Interface de contrôle



Glisser vers la gauche
1:Interface fonctionnelle



Barre d'état pointant de gauche à droite
1. Barre latérale rapide

Opération bouton

Appuyez longuement sur le bouton on / off
1. Démarrez la machine
2. Éteignez la puissance

Appuyez brièvement sur la touche On / off
1. Réveillez l'écran
2. Afficher la liste des UI
3.Retour au menu précédent

Rotation de la touche On / off
1. Changer le style de surface de la montre
Appuyez sur la touche mode (mode)
1. Aller à la liste des sports

Introduction à la lampe de poche

Faites glisser vers le bas sur la borne principale pour voir l'interface de contrôle, appuyez sur Activer / désactiver light

16 Regarder le chargement

Ce produit est à charge magnétique. Une extrémité du câble de chargement est connectée à l'adaptateur de chargement via USB et l'autre extrémité est fixée au point de contact situé à l'arrière de la montre. L'écran de la montre affichera l'indication de charge et la charge commencera.

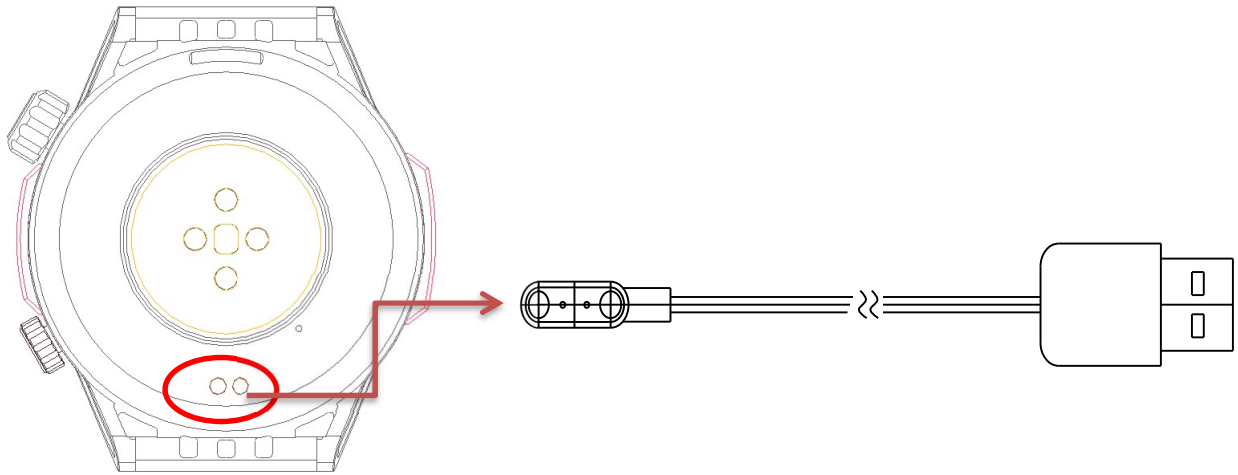

Remarque : Connectez l'interface USB au chargeur avec un courant de sortie de 1 A ou plus ou à l'interface USB de l'ordinateur pour le chargement.

17 Télécharger l'application d'installation

Utilisez votre téléphone mobile pour scanner le code QR ci-dessous, téléchargez et installez l'application, ou utilisez un téléphone Android pour accéder directement à l'App Store, ou utilisez un téléphone Apple pour accéder directement à l'App Store, et recherchez « **FitCloudPro** » pour télécharger et installer.



SS

Exigences du système de téléphonie mobile:



Android 5.1 et supérieur



iOS 8.2 ou supérieur

18 Connectez la montre

- 1 **Connexion par code scanné** : ouvrez la colonne "Appareil" sous l'application "FitCloudPro" dans le téléphone mobile, cliquez pour ajouter le dispositif de liaison en haut à droite de l'appareil, et le code QR dans la montre scannée est couplé et lié
- 2 **Connexion manuelle** : une fois que le téléphone mobile a activé Sans fil, entrez dans la colonne "Appareil" sous l'application "FitCloudPro", cliquez sur Ajouter un appareil et connectez manuellement l'appareil à la main.
 - Avant l'appairage, assurez-vous que la puissance de la montre est supérieure à 20 % pour éviter l'appairage dû à une puissance insuffisante.
 - Pendant la connexion d'appairage, assurez-vous que le Sans fil du téléphone mobile est activé, l'audio d'appel de la montre et l'audio multimédia ouvrir
 - Pour désactiver l'audio des appels et l'audio multimédia, cliquez sur l'icône du téléphone pour l'activer et le désactiver.
 - Si la montre n'est pas connectée à l'application de téléphone mobile pendant une longue période ou si l'alimentation



19 Fonctions sur smartwatch

Soutien smartwatch: Répondre / passer des appels, notifications de messages, oxymétrie sanguine, mesure de la fréquence cardiaque, mesure de la pression artérielle, mesure du stress, informations sur le sommeil, entraînement respiratoire, météo, modes sportifs, photographie à distance, contrôle de la musique, etc..

20 Caractéristiques de fitcloudpro app

1. **Transfert de données Sans fil** : Lorsqu'elle est connectée au téléphone, la montre synchronise immédiatement les données avec le téléphone via Sans fil, telles que la météo, les messages de notification, les données de sport et de santé, etc. Ces données ne seront pas synchronisées après la déconnexion ou la désactivation du Sans fil
2. **Observer le visage** : Plus de 100 cadrans au choix, que vous pouvez télécharger et personnaliser sur l'application fitcloudpro
3. **Notifications** : Activez le commutateur pour synchroniser les informations pertinentes avec votre smartwatch (téléphone, messagerie, Facebook, X, WhatsApp, wachat, Instagram, Skype, kakaotalk, ligne, autres)

21 Paramètres du produit

type de produit	Montre intelligente	Type de batterie	Lithium-polymère
Taille d'affichage	1.46ch	Capacité de la batterie	450mAh
Poids	60g	Tension de charge	C.C 5V
Taille de la montre	☿47.8*13.5mm	Niveau d'étanchéité	IP68
Bracelet Matériel	CAOUTCHOUC	Contenu du colis	Montre intelligente, manuel, câble ssssde chargement

Questions nécessitant une attention particulière

- Ne pas démonter, réparer ou modifier le produit sans autorisation
- Ne heurtez pas violemment le produit pour éviter de l'endommager .
- Veuillez éviter d'utiliser dans un champ magnétique puissant, une lumière directe ou une température élevée.
environnement de température .
- Ce produit n'est pas utilisé pour le diagnostic, le traitement et la prévention des maladies.

Gestion des problèmes courants

La montre ne peut pas être allumée

- Veuillez réparer la touche d'alimentation pendant plus de 3 secondes
- La batterie est peut-être trop faible, veuillez la charger à temps .

Sans fil n'est pas connecté ou ne peut pas être connecté

- Veuillez essayer de redémarrer la montre et de vous reconnecter .
- Veuillez essayer de redémarrer le téléphone mobile Sans fil et de vous reconnecter .
- Le téléphone mobile ne doit pas être connecté à d'autres appareils Sans fil en même temps .

Mesure inexacte de la fréquence cardiaque/tension artérielle/oxygène sanguin/ECG

- Cela est généralement dû à un mauvais contact entre le capteur de la montre et le corps humain lors de la mesure .
- Veuillez faire attention au contact complet entre le capteur et le poignet lors de la mesure .

- Gardez votre corps immobile et regardez près de votre poignet pendant la mesure
- Pour les personnes ayant une peau plus foncée et plus de poils sur les bras, veuillez activer les mesures améliorées dans l'application [Équipement> Mesure améliorée] 。

For more frequently asked questions, please check the mobile app [My>FAQ]

COLMI V71



ユーザーガイド

22 タッチとキーの操作方法

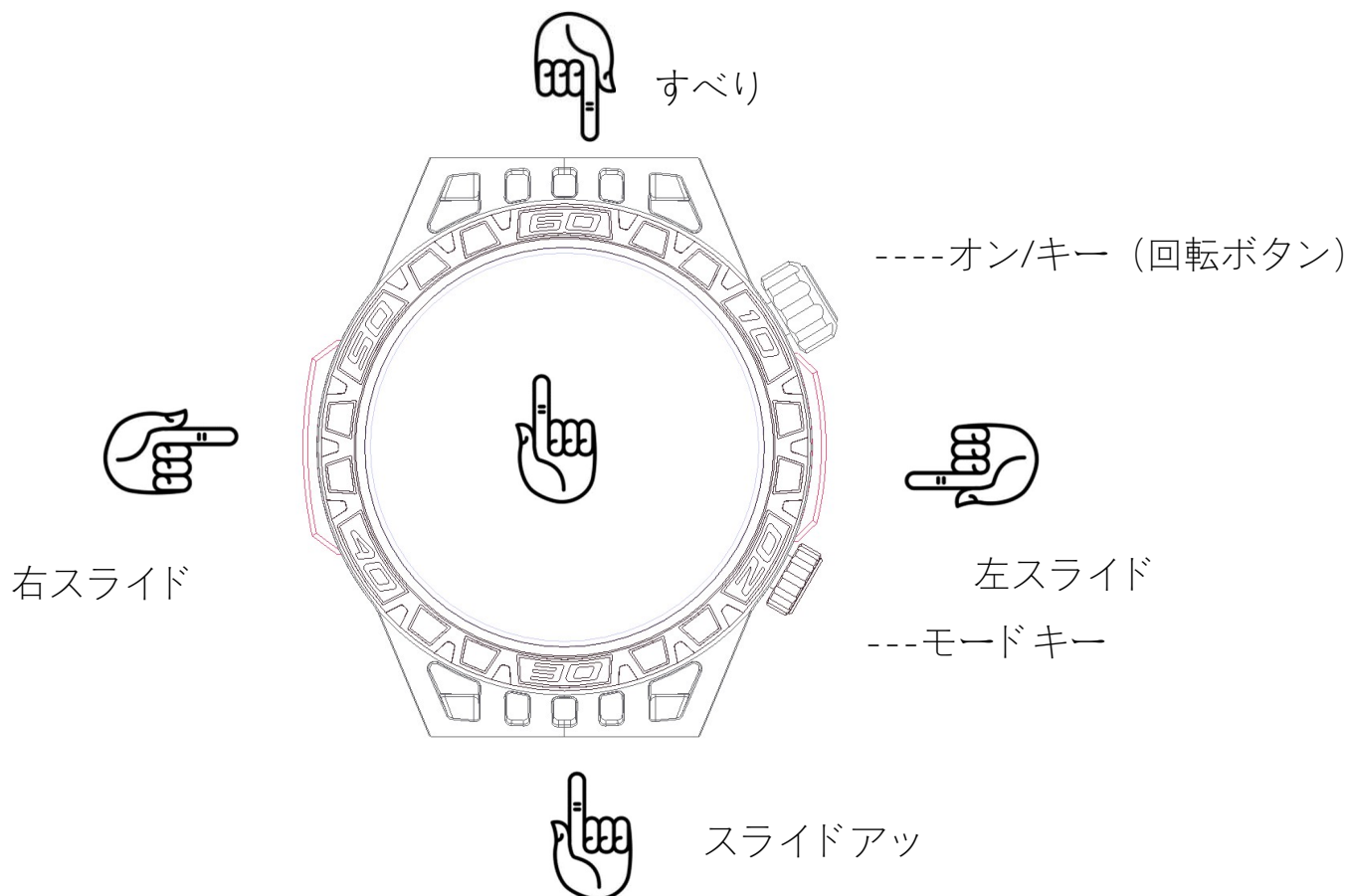

スクリーンアクション



上にスライド

1. メール通知



下にスライド

1. 制御インタフェース



左にスライド

3. 機能インタフェース



Sステータスバーを左から右に引く

1. クイックサイドバー

ボタン操作

ON/OFF ボタンを長押しする

1. 電源を入れる
2. 電源を切る

ON/OFF キーを短く押す

1. ウェイクアップスクリーン
2. UI リストを表示
3. 前のメニューに戻る

回転 ON/OFF キー

1. 腕時計の表面スタイルを切り替え

MODE (モード) ボタンを押す

1. モーションリストに移動

懐中電灯の概要

メイン画面を下にスライドして制御画面を表示し、クリックしてLIGHTをオン/オフにします

23 時計の充電

この製品は磁気充電です。充電ケーブルの一端は USB 経由で充電アダプターに接続され、もう一端は時計の背面にある接点に接続されます。時計画面に充電表示が表示され、充電が開始されます。

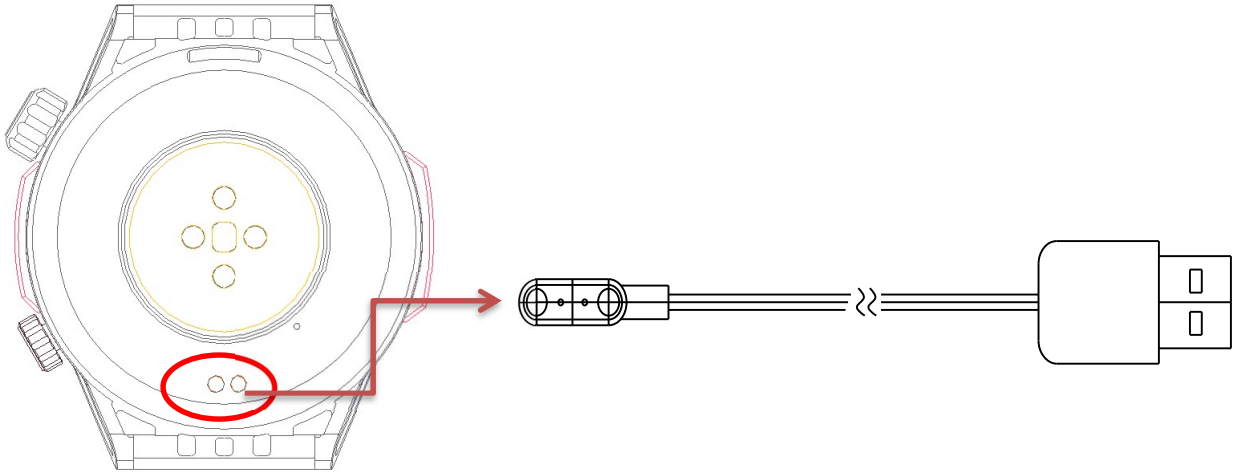

注意：USB インタフェースを出力電流が 1 A 以上の充電器またはコンピュータの USB インタフェースに接続して充電する

24 インストールアプリのダウンロード

携帯電話を使用して下の QR コードをスキャンし、APP をダウンロードしてインストールするか、Android 携帯電話を使用して App Store に直接アクセスするか、Apple 携帯電話を使用して Apple Store に直接アクセスし、「FitCloudPro」を検索してダウンロードしてくださいそしてインストールします。



Mobile phone system requirements:



Android 5.1 以降



iOS 8.2 以降

25 時計を接続する

- 1 スキャンコード接続: 携帯電話の「FitCloudPro」アプリの下にある「デバイス」列を開き、デバイスの右上にあるバイディングデバイスをクリックして追加すると、スキャンウォッチのQRコードがペアリングされ、バインドされます。
- 2 手動接続: 携帯電話のワイヤレス がオンになったら、「FitCloudPro」アプリの「デバイス」列に入力し、「デバイスの追加」をクリックして、手動でデバイスを接続します。
 - ペアリングする前に、電力不足によるペアリングを避けるために、時計の電力が 20% 以上であることを確認してください。
 - ペアリング接続中、携帯電話のワイヤレス がオンになっていること、時計の通話音声、メディア音声が入っていることを確認してください。 開ける
 - 通話音声やメディア音声をオフにするには、電話アイコンをクリックしてオン/オフを切り替えます
 - 時計が携帯電話アプリに長時間接続されていないか、電源が切れている場合
長時間切断されていると時間が不正確になります。 APP 同期が必要です



26 スマートウォッチの機能

スマートウォッチサポート: 電話への受話器 / 電話、メッセージ通知、血中酸素測定、心拍数測定、血圧測定、圧力測定、睡眠情報、呼吸訓練、天気、運動モード、遠隔撮影、音楽制御など。

27 FitCloudPro APP 機能

1. **ワイヤレス データ転送:** 携帯電話に接続すると、腕時計はすぐにワイヤレスを通じて携帯電話とデータを同期します。例えば、天気、通知メッセージ、運動、健康データなど。ワイヤレス を切断したり閉じたりすると、これらのデータは同期しません
2. **文字盤:** 100 以上の文字盤を選択でき、FitCloudPro アプリケーションからダウンロードして文字盤をカスタマイズできます
3. **通知:** スイッチを入れてスマートウォッチ (電話、メッセージ、Facebook、X、WhatsApp、WaChat、Instagram、Skype、KakaoTalk、Line、その他) に関連情報を同期

28 製品パラメータ

製品の種類	スマートウォッチ	電池のタイプ	リチウムポリマー
-------	----------	--------	----------

ディスプレイ サイズ	1.46ch	バッテリー容量	450mAh
じゅうりょう	60g	チャージでんあつ	DC 5V
腕時計のサイ ズ	φ47.8*13.5mm	防水レベル	IP68
リストバンド 材料	ゴム製	パッケージ内容	スマートウォッチ、 手動充電ケーブル

注意すべきこと

- 許可なく製品を分解、修理、改造しないでください。
- 製品の損傷を避けるため、製品を激しく衝突させないでください。
- 強い磁場や直射日光、高温になる場所でのご使用はお避けください。
温度環境。
- この製品は病気の診断、治療、予防には使用されません。
- 本製品の防水等級は IP67 となっており、水没を避けることができます。
長い間。

時計のベルトをきつく締めすぎず、時計と肌の接触位置を清潔に保ってください

よくある問題の処理

時計の電源が入らない

- 電源キーを 3 秒以上押し続けてください
- バッテリー残量が少なすぎる可能性がありますので、時間内に充電してください。

ワイヤレス が接続されていない、または接続できません

- 時計を再起動して再接続してください。
- 携帯電話のワイヤレス を再起動し、再度接続してみてください。
- 携帯電話を他のワイヤレス デバイスに同時に接続しないでください。

心拍数/血圧/血中酸素/心電図の不正確な測定

- 一般に、測定中の時計のセンサーと人体の接触不良が原因で発生します。
- 測定時はセンサーと手首が完全に接触するように注意してください。
- 測定中は体を動かさず、手首の近くで観察してください
- 肌の色が濃く、腕の毛が多い人は、アプリの[機器>拡張測定]で拡張測定を有効にし
てください。

- **よくあるご質問については、モバイルアプリ [My>FAQ] をご確認ください。**

COLMI V71



Guía del usuario

29 Instrucciones de operación táctiles y de teclas



Deslizarse hacia abajo



Barra de Estado de izquierda a derecha

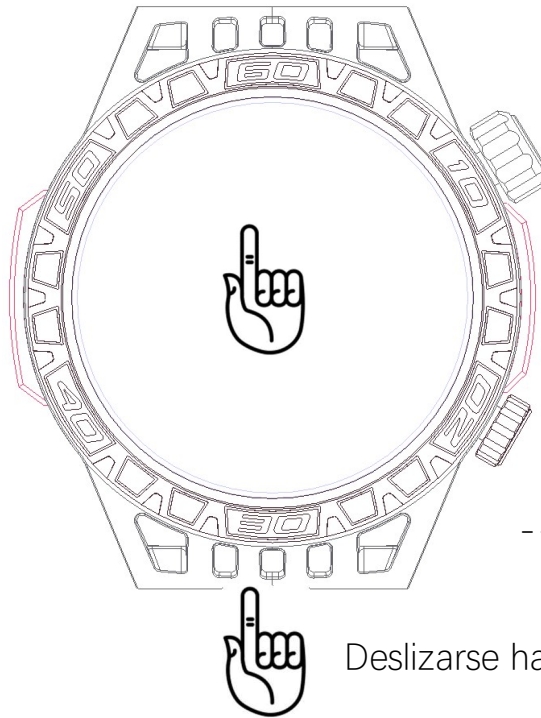

---- Encendido / apagado (botón giratorio)



Deslizarse a la izquierda

--- eclas de modo



Deslizarse hacia arriba

Operación de pantalla



Deslizarse hacia arriba

1. Notificación por SMS



Deslizarse hacia abajo

1. Interfaz de control



Deslizarse a la izquierda

4. interfaz funcional



Barra de Estado de

izquierda a derecha

1. Barra lateral rápida

Operación del botón

Presione el botón on / off durante mucho tiempo

1. Encendido
2. Apagar la energía

Presione la tecla on / off en corto

1. Despertar la pantalla
2. Muestra la lista de UI
3. Volver al menú anterior

Girar la tecla on / Off

1. Cambiar el estilo de la superficie del reloj

Presione el botón Modo

1. Ir a la lista de movimientos

Introducción a la linterna

Deslice la interfaz de control hacia abajo en el límite principal y haga clic para abrir / cerrar la luz.

30 Reloj cargando

Este producto tiene carga magnética. Un extremo del cable de carga está conectado al adaptador de carga mediante USB y el otro extremo está conectado al punto de contacto en la parte posterior del reloj. La pantalla del reloj mostrará la indicación de carga y la carga comenzará

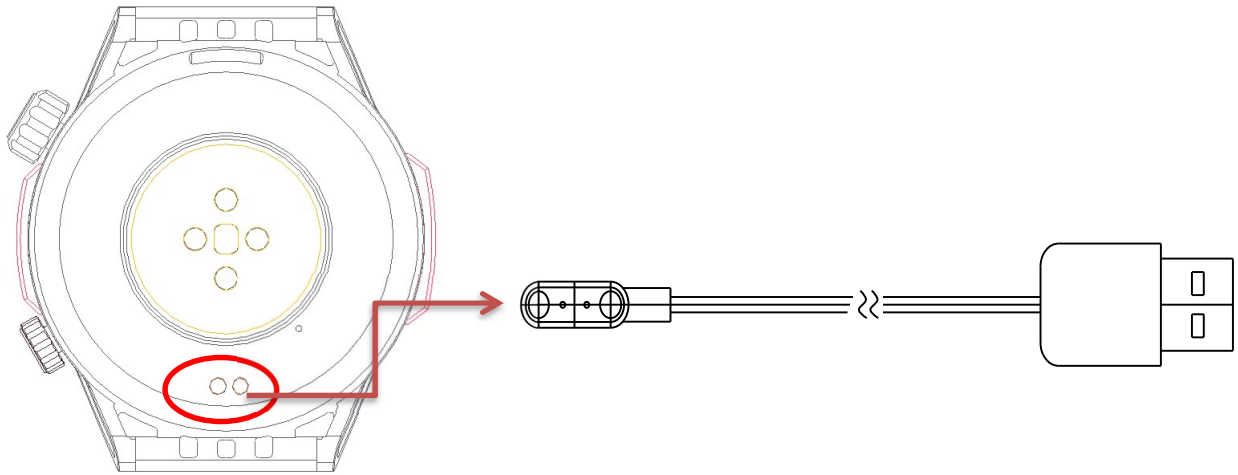

Nota: Conecte la interfaz USB al cargador con una corriente de salida de 1 A o superior o la interfaz USB de la computadora para cargar

31 Descargar e instalar la aplicación

Use su teléfono móvil para escanear el código QR a continuación, descargue e instale la APLICACIÓN, o use un teléfono Android para ir directamente a App Store, o use un teléfono Apple para ir directamente a Apple Store y busque " **FitCloudPro** " para descargar e instalar.

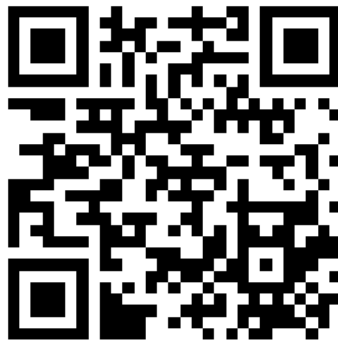

Requisitos del sistema de telefonía móvil :



Android 5.1 y superior



iOS 8.2 o superior

32 Conecta el reloj

- 1 **Conexión del código de escaneo:** abra la columna "Dispositivo" debajo de la APLICACIÓN "FitCloudPro" en el teléfono móvil, haga clic para agregar el dispositivo de enlace en la parte superior derecha del dispositivo y el código QR en el reloj de escaneo se emparejará y vinculará
- 2 **Conexión manual:** después de que el teléfono móvil encienda wireless, ingrese a la columna "Dispositivo" debajo de la APLICACIÓN "FitCloudPro", haga clic en Agregar dispositivo y conecte manualmente el dispositivo
 - Antes de realizar el emparejamiento, asegúrese de que la potencia del reloj sea superior al 20% para evitar el emparejamiento debido a una energía insuficiente.
 - Durante la conexión de emparejamiento, asegúrese de que el wireless del teléfono móvil esté encendido, el audio de llamada del reloj y el audio multimedia abierto
 - Para desactivar el audio de las llamadas y el audio multimedia, haga clic en el ícono del teléfono para activarlo y desactivarlo.
 - Si el reloj no está conectado a la aplicación del teléfono móvil durante mucho tiempo o la alimentación



33 Funciones en relojes inteligentes

Smart watch supports: Answer/make calls, message notifications, blood oxygen measurement, heart rate measurement, blood pressure measurement, pressure measurement, sleep information, breathing training, weather, sports mode, remote photography, music control, etc.

34 FitCloudPro APP Function

1. **Soporte de reloj inteligente:** Cuando se conecta al teléfono, el reloj sincroniza inmediatamente los datos con el teléfono a través de wireless, como clima, mensajes de notificación, datos deportivos y de salud, etc. estos datos no se sincronizarán después de desconectar o apagar el wireless
2. **Observar la cara:** Más de 100 discos para elegir, puede descargar y personalizar el disco en la aplicación fitcloudpro
3. **Aviso:** Encienda el interruptor para sincronizar la información relevante con el reloj inteligente (teléfono, mensaje, facebook, x, whatsapp, wachat, instagram, skype, kakaotalk, line, otros)

35 Parámetros del producto

tipo de producto	Reloj inteligente	Tipo de Batería	Polímero de litio
tamaño de la pantalla	1.46ch	Capacidad de la batería	450mAh
Peso	60g	Voltaje de carga	CC 5V
Tamaño del reloj	47.8*13.5mm	Nivel impermeable	IP68
Pulsera Material	GOMA	contenidos del paquete	Reloj inteligente, manual, cable de carga

Asuntos que requieren atención

- No desmonte, repare ni modifique el producto sin autorización
- No choque el producto violentamente para evitar daños al producto .
- Evite el uso en campos magnéticos fuertes, luz directa o alta temperatura ambiente .
- Este producto no se utiliza para el diagnóstico, tratamiento y prevención de enfermedades.

Manejo de problemas comunes

El reloj no se puede encender

- Fije la tecla de encendido durante más de 3 segundos.
- Es posible que la batería esté demasiado baja, cárguela a tiempo .

wireless no está conectado o no se puede conectar

- Intente reiniciar el reloj y volver a conectarse .
- Intente reiniciar el wireless del teléfono móvil y conéctelo nuevamente .
- El teléfono móvil no debe estar conectado a otros dispositivos wireless al mismo tiempo .

Medición inexacta de frecuencia cardíaca/presión arterial/oxígeno en sangre/ECG

- Generalmente se debe a un mal contacto entre el sensor del reloj y el cuerpo humano durante la medición .
- Preste atención al contacto total entre el sensor y la muñeca al medir .
- Mantenga su cuerpo quieto y mire cerca de su muñeca durante la medición.
- Para personas con color de piel más oscuro y más vello en los brazos, habilite la medición mejorada en la aplicación [Equipo>Medición mejorada] .

Para preguntas más frecuentes, consulte la aplicación móvil [My>FAQ]