

User manual

C61

*PLEASE READ THE USER MANUAL BEFORE USING PRODUCT



EN



Open the package,
take out the watch



Wear the smart
watch, long press
the button to turn it
on

Scan the QR code with your phone
to open the APP FitCloudPro on
your phone to setup the device

CHARGE AND ACTIVATE

Align the magnetic charger with the magnetic hole on the back of the watch until it reaches the watch screen. When the charging prompt appears, please charge the watch in time when the power is low. The backup is an all-in-one machine, and the rear shell and battery cannot be removed.

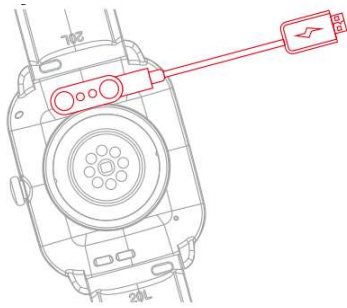

BUTTONS AND TOUCH

1. Long press to turn on the watch when off state.



2. In the power-on state, press and hold to display the shutdown page, and draw the right page to shut down.

3. Press once on the watch dial to enter the menu, and press the button twice in quick succession to switch the menu styles.

4. When on the other interfaces, press the button to return to the watch dial interface.

Swipe up: messages notification

Swipe left:
Sports data

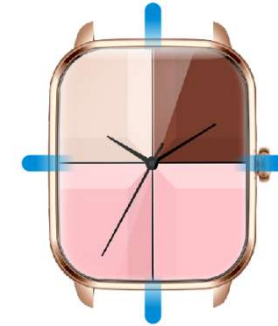

Swipe rights:
Short cut keys
and weather

Underscore: Control center

SMART WATCH APP DOWN- LOAD AND CONNECTION



Scan the QR code above to download

1. Download the "FitCloudPro" APP on your mobile phone and install it. You can scan the QR code in this manual , or scan the QR code on your watch, or directly search for "FitCloudPro" in the APP mall to download.
2. Connect the smart watch

1) Scan the QR code to connect: After the mobile phone turns on the Bluetooth, enter the APP (Note: If the APP cannot be opened, please turn on the positioning of your phone and then open the APP) Click on the device -> Click on 'Add Device' -> Click on 'Scan QR Code Binding' (scan the QR code on the watch).

2) Manual connection: After the mobile phone turns on Bluetooth, enter the APP (Note: If the APP cannot be opened, please enable the mobile phone positioning function and then open the APP) Click 'Device' -> Click 'Add Device' -> Click 'Search Device' (Find the corresponding item in "Settings" -> "System" -> "System Information" in the watch sliding control center Bluetooth name and MAC address of the device) -> Click 'Connect'.

3) Connect to Bluetooth call: In the initial state of the watch, the Bluetooth call is turned off, and the call and music functions cannot be used at this time. Slide down to open the 'Control Center', click the 'Headphone' icon, turn on the audio mode, and then turn on the Bluetooth call in the mobile phone system (when the mobile phone's Bluetooth is turned on/down), find the corresponding Bluetooth name, and click 'Connect'. After the connection is successful, the call and music functions can be used normally.

INSTRUCTIONS FOR USE

1. Dial interface: Long press the screen to enter the dial selection interface, swipe left or right to switch the dial, and click once after confirming the dial.
(Note: The system presets 20+ watch dials, the last dial is "customize", this watch dial will change with the watch dial market updating of the APP port and the download settings of the custom watch dial)
2. Menu interface: On the dial interface, press the button on the side to enter the menu interface. After entering the menu interface, press the button twice in quick succession to enter the menu switching interface, and press it to return to the main interface.
3. Function interface: Click the application icon on the menu interface to enter the corresponding function interface, swipe right to return, and press the side button to return to the main watch dial interface.

FUNCTION INTRODUCTION



Alarm

After the smart watch is connected to the APP, you can set a single mode alarm clock, a cycle mode alarm clock, and a maximum of 5 alarm clocks.



Women's health

After the device is connected to the APP, turn on the women's health reminder on the APP, and you can view the women's health reminder information on the watch.



Message

After the device is connected to the APP, open the relevant message push on the APP port, the device port can receive the corresponding message push, and can save up to 15 recent messages.



Stopwatch

Click the start button to start timing, click the pause button to pause the timing, and click the reset button to reset the timing to zero. Up to 99 pieces of data can be saved.



Heart rate

When entering the heart rate measurement interface, the bottom green light lights up to start the measurement, and there will be a vibration reminder when the measurement is completed in about 40 seconds. If it prompts "not wearing the watch", you need to re-wear the watch.



Sports

Options for sports mode: walking, running, cycling, mountaineering, yoga, elliptical machine, basketball, etc., click the icon to start the exercise interface.



Breathing Training

There are 1 minute and 2 minute options for breathing training. The user clicks the corresponding duration to perform breathing training. After clicking start, follow the icons in the breathing training to zoom in and inhale, and zoom out and exhale.



SPO2

When entering the blood oxygen measurement interface, the green light at the bottom lights up to start the test for 30~60 seconds, and there will be a vibration reminder when the measurement is completed. This measurement is a measurement based on PPG technology.



Weather

After the device is connected to the APP, the weather interface will display the real-time weather temperature and content.



Settings

The functions of settings include screen display (switching dials, brightness adjustment of the screen time, turning the wrist to brighten the screen), language, vibration intensity, menu style, battery, QR code, and system.



Find Phone

After the device is connected to the APP, click to find the mobile phone, the mobile phone will ring to indicate that the search is successful; if the watch is not connected to the APP, the watch will prompt that it is not connected.



Sleep

Display the sleep monitoring status of the day, and the data is updated every day. When connecting to the APP, the data can be saved synchronously, and the device will recalculate the data information of the new day.



Music

After the device is connected to the APP, it can control the pause and start of the mobile phone music player, adjust the volume and switch songs.



Control center

Overview of functions: Do not disturb, turn on the wrist to brighten the screen, brightness, settings, find mobile phone, power saving mode, system



Dial switch

Press and hold for 2 seconds on the main interface screen to enter the watch dial switching interface, slide left and right to switch the waiting watch dial, and click



Sports data

Display the number of steps, distance, and calories recorded on the day. You can set the target number of steps, distance, and calories in the APP.



Sedentary reminder

You can set the 'Sedentary reminder' to be turned on in the APP. After turning it on, you can set the start, end time, and do not disturb time period.



Timer

In the timing function, the system presets the commonly used timing duration. Users can click the corresponding duration to quickly time the timing, or click the custom button to set the time. Click the start button to start the timing, click the pause button to pause the timing, click the reset button to reset the timing to zero.



Drink reminder

It can be turned on in the 'Settings' ->'Drinking water reminder' of the App. After turning on, you can set the start, end time, and reminder interval.

FREQUENTLY ASKED QUESTIONS

1. The watch cannot be turned on

Please press and hold the power button for more than 3 seconds or the battery may be low and need to be charged in time.

2. Bluetooth is not connected or cannot be connected

- 1) Please try to restart the watch and reconnect.
- 2) Please try to connect again after restarting your phone's Bluetooth.
- 3) Do not connect the phone to other Bluetooth devices at the same time.

3. Hand measurement of heart rate/blood oxygen is inaccurate

- 1) During general measurement, the sensor of the watch is not in correct contact with the human body.
- 2) When measuring, please pay attention to the full contact between the sensor and the wrist.

3) For people with darker skin and more arm hair, please turn on "Enhanced measurement" in "Device" ->Enhanced measurement in the App.

4. Sleep data is not accurate enough

- 1) Sleep monitoring is the state of simulating people's self-recognized time to fall asleep and wake up, and needs to wear the device correctly.
- 2) If you wear it too late or when you fall asleep, there may be errors.
- 3) Sleep data is not monitored during the day, and the default sleep monitoring is from 9:30 pm to 12:00 noon the next day.

For more frequently asked questions, please check the App" My' ->FAQ

BLUETOOTH DATA TRANSMISSION

When connected to a mobile phone, the device will synchronize some data with the mobile phone through Bluetooth in time, including weather, notification messages, sports health data, etc. This data will not be synced when the connection is dropped or Bluetooth is turned off.

Notice:

- 1) Do not charge in a humid and watery environment.
- 2) Please regularly clean the magnetic charging hole on the back of the watch with a clean flannelette to ensure that the magnetic charging hole of the watch fits the magnetic charger to ensure normal charging.
- 3) This product is not equipped with a power adapter. In order to ensure the safety of family members and property, you can use the computer USB interface or choose a power adapter with an output of no more than 5V.....1A when charging. Please buy power adapters through regular channels, and avoid using low-quality, fake power adapters to avoid bursting or fire.

PRECAUTIONS

1. The measurement results of this product are only for maternity examinations, and are not used for any medical purpose or basis. Please follow the doctor's instructions. Do not self-diagnose and treat with this measurement result.
2. The waterproof level of this product is IP68, and it cannot be used for diving / swimming or soaking in water for a long time; in addition, this product cannot be used in hot water / sauna environment, because water vapor will cause damage to the equipment.
3. The company reserves the right to modify the contents of this manual without prior notice. Some functions are different in the corresponding software version, which is normal.

Manual de usuario

C61

ES



* Lea el manual del usuario antes de usar el product



Abra el paquete,
saca el reloj



Use el reloj
inteligente, presione
mucho el botón para
encenderlo

Escanee el código QR con su
teléfono para abrir la aplicación
FitCloudPro en su teléfono para
configurar el dispositivo

Cobrar y activar

Alinee el cargador magnético con el agujero magnético en la parte posterior del reloj hasta que llegue a la pantalla del reloj. Cuando aparezca el mensaje de carga, cargue el reloj en el tiempo cuando la energía sea baja. La copia de seguridad es una máquina todo en uno, y la carcasa trasera y la batería no se pueden quitar.

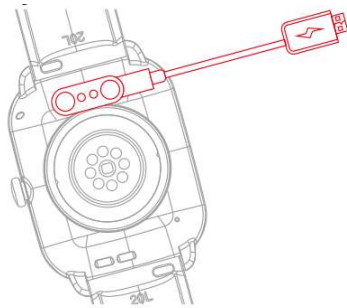

Botones y tacto

1. Presione largo para encender el reloj cuando está fuera del estado.
2. En el estado de encendido, presione y mantenga presionado para mostrar la página de apagado y dibuje la página correcta para apagar.
3. Presione una vez en el dial de reloj para ingresar al menú y presione el botón dos veces en rápida sucesión para cambiar los estilos del menú.
4. Cuando en las otras interfaces, presione el botón para volver a la interfaz de marcación.



Slip Up: Notificación de mensajes

Deslizar a la izquierda: datos deportivos

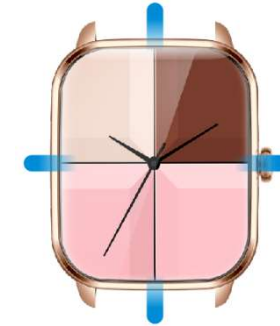

Derechos de deslizamiento: llaves y clima de corte corto

Subrayado: centro de control

Descarga y conexión de la aplicación Smart Watch



Escanee el código QR anterior para descargar

1. Descargue la aplicación "FitCloudPro" en su teléfono móvil e instálelo. Puede escanear el código QR

2. Conecte el reloj inteligente

- 1) Escanee el código QR para conectarse: después de que el teléfono móvil encienda el Bluetooth, ingrese la aplicación (nota: si no se puede abrir la aplicación, active el posicionamiento de su teléfono y luego abra la aplicación) Haga clic en el dispositivo -> Haga clic en 'Agregar dispositivo' -> Haga clic en 'Escanear el enlace del código QR' (escanee el código QR en el reloj).
- 2) Conexión manual: después de que el teléfono móvil encienda Bluetooth, ingrese la aplicación (nota: si no se puede abrir la aplicación, habilite la función de posicionamiento del teléfono móvil y luego abra la aplicación) Haga clic en 'Dispositivo' -> Haga clic en 'Agregar dispositivo' -> Haga clic en 'Dispositivo de búsqueda' (busque el elemento correspondiente en "Configuración" -> "Sistema" -> "Información del sistema" en el control deslizante de reloj Nombre de Bluetooth central y dirección MAC del dispositivo) -> Haga clic en 'Conectar'.
- 3) Conéctese a Bluetooth Call: En el estado inicial del reloj, la llamada Bluetooth se apaga y las funciones de llamada y música no se pueden usar en este momento. Deslice hacia abajo para abrir el 'centro de control', haga clic en el icono 'auriculares', encienda el modo de audio y luego encienda la llamada Bluetooth en el sistema de teléfonos móviles (cuando el Bluetooth del teléfono móvil está encendido/baja), Encuentre el nombre Bluetooth correspondiente y haga clic en 'Conectar'. Después de que la conexión es exitosa, las funciones de llamada y música se pueden usar normalmente.

INSTRUCCIONES DE USO

1. Interfaz de marcación: presione larga la pantalla para ingresar la interfaz de selección del dial, deslice hacia la izquierda o hacia la derecha para cambiar el dial, y haga clic una vez después de confirmar el dial. (Nota: el sistema preestablece más de 20 diales de reloj, el último dial es "Personalizar", este dial de los relojes cambiará con la actualización del mercado del marcador de relojes del puerto de aplicaciones y la configuración de descarga del dial de reloj personalizado)
2. Interfaz de menú: en la interfaz de marcación, presione el botón de lado para ingresar a la interfaz de menú. Después de ingresar a la interfaz del menú, presione el botón dos veces en rápida sucesión para ingresar a la interfaz de conmutación de menú y presione para volver a la interfaz principal.
3. Interfaz de función: haga clic en el icono de la aplicación en la interfaz de menú para ingresar la interfaz de función correspondiente, deslice la derecha para devolver y presione el botón lateral para volver a la interfaz de marcación principal.

Introducción de función



Alarma

Una vez que el reloj inteligente esté conectado a la aplicación, puede establecer un reloj de alarma de modo único, un reloj de alarma en modo de ciclo y un máximo de 5 relojes de alarma.



La salud de la mujer

Después de que el dispositivo esté conectado a la aplicación, encienda el recordatorio de salud de las mujeres en la aplicación, y puede ver la información de recordatorio de salud de las mujeres en el reloj.



Mensaje

Una vez que el dispositivo esté conectado a la aplicación, abra el mensaje de mensaje relevante en el puerto de la aplicación, el puerto del dispositivo puede recibir el mensaje de mensaje correspondiente y puede guardar hasta 15 mensajes recientes.



Cronógrafo

Haga clic en el botón Inicio para iniciar el tiempo, haga clic en el botón Pausa para pausar el momento y haga clic en el botón Restablecer para establecer el tiempo a cero. Se pueden guardar hasta 99 datos.



Ritmo cardiaco

Al ingresar a la interfaz de medición de la frecuencia cardíaca, la luz verde otomada se ilumina para comenzar la medición, y habrá un recordatorio de vibración cuando la medición se complete en aproximadamente 40 segundos. Si provoca "no usar el reloj", debe volver a usar el reloj.



Deportes

Opciones para el modo deportivo: caminar, correr, ciclismo, montañismo, natación, yoga, máquina elíptica, baloncesto, etc., haga clic en el icono para comenzar la interfaz de ejercicio.



Entrenamiento de respiración

Hay opciones de 1 minuto y 2 minutos para la respiración de entrenamiento. El usuario hace clic en la duración correspondiente para realizar entrenamiento de rehacer. Después de hacer clic en Inicio, siga los íconos en la lluvia de la respiración para acercarse e inhalar, y alejar y exhalar.



SPO2

Al ingresar a la interfaz de medición de oxígeno en la sangre, la luz verde en la parte inferior se ilumina para comenzar la prueba durante 30 ~ 60 segundos, y habrá un recordatorio de vibración cuando se complete la medición. Esta medición es una medición basada en la tecnología PPG.



Clima

Una vez que el dispositivo esté conectado a la aplicación, la interfaz meteorológica mostrará la temperatura y el contenido del clima en tiempo real.



Ajustes

Las funciones de la configuración incluyen visualización de pantalla (diales de cambio, ajuste de brillo del tiempo de pantalla, girar la muñeca para iluminar la pantalla), el lenguaje, la intensidad de la vibración, el estilo de menú, la batería, el código QR y el sistema.



Encontrar teléfono

Una vez que el dispositivo esté conectado a la aplicación, haga clic para encontrar el teléfono móvil, el teléfono móvil sonará para indicar que la búsqueda es exitosa; Si el reloj no está conectado a la aplicación, el reloj solicitará que no esté conectado.



Dormir

Muestre el estado de monitoreo del sueño del día, y los datos se actualizan todos los días. Al conectarse a la aplicación, los datos se pueden guardar sincrónicamente, y el dispositivo recalculará la información de datos del nuevo día.



Música

Una vez que el dispositivo esté conectado a la aplicación, puede controlar la pausa y el inicio del reproductor de música del teléfono móvil, ajustar el volumen y cambiar de canciones.



Centro de control

Descripción general de las funciones: no molestar, encienda la muñeca para iluminar la pantalla, el brillo, la configuración, encontrar teléfono móvil, modo de ahorro



Interruptor de dial

Mantenga presionada durante 2 segundos en la pantalla de la interfaz principal para ingresar a la interfaz de conmutación de la dial de los relojes, deslice hacia la izquierda y la derecha para cambiar el dial de reloj que espera, y haga clic para seleccionar el dial de los relojes.



Sedentario recordatorio

Puede establecer el 'recordatorio sedentario' para activarse en la aplicación. Después de encenderlo, puede establecer el inicio, el tiempo de finalización y no perturbar el período de tiempo.



Temporizador

En la función de sincronización, el sistema preestablece la duración de la sincronización comúnmente utilizada. Los usuarios pueden hacer clic en la duración correspondiente para cronometrar rápidamente el momento, o hacer clic en el botón personalizado para establecer la hora. Haga clic en el botón Inicio Para iniciar el momento, haga clic en el botón Pausa para pausar el momento, haga clic en el botón Restablecer para restablecer el tiempo a cero.



Datos deportivos

Muestre el número de pasos, la distancia y las calorías registradas en el día. Puede establecer el número objetivo de pasos, distancia y calorías en la aplicación.



Beber recordatorio

Se puede activar en el 'Configuración' -> 'Recordatorio de agua potable' de la aplicación. Después de encender, puede establecer el intervalo de inicio, tiempo de finalización y recordatorio.

PREGUNTAS FRECUENTES

1. El reloj no se puede encender

Por favor, presione y mantenga presionado el botón de encendido durante más de 3 segundos o la batería puede ser baja y debe cargarse a tiempo.

2. Bluetooth no está conectado o no se puede conectar

- 1) Intente reiniciar el reloj y volver a conectar.
- 2) Intente conectarse nuevamente después de reiniciar el Bluetooth de su teléfono.
- 3) No conecte el teléfono a otros dispositivos Bluetooth al mismo tiempo.

3. La medición de la mano de la frecuencia cardíaca/oxígeno en la sangre es inexacta

- 1) Durante la medición general, el sensor del reloj no está en contacto correcto con el cuerpo humano.
- 2) Al medir, preste atención al contacto completo entre el sensor y la muñeca.

3) Para las personas con piel más oscura y más cabello del brazo, encienda " Medición mejorada " en " dispositivo " -> Medición mejorada en la aplicación.

4. Los datos del sueño no son lo suficientemente precisos

- 1) El monitoreo del sueño es el estado de simular el momento reconocido de las personas para quedarse dormido y despertarse, y necesita usar el dispositivo correctamente.
- 2) Si lo lleva demasiado tarde o cuando se duerme, puede haber errores.
- 3) Los datos del sueño no se monitorean durante el día, y el monitoreo predeterminado del sueño es de 9:30 p.m. a 12:00 al mediodía del día siguiente.

Para preguntas más frecuentes, consulte la aplicación " my ' -> Preguntas frecuentes

Transmisión de datos de Bluetooth

Cuando se conecta a un teléfono móvil, el dispositivo sincronizará algunos datos con el teléfono móvil a través de Bluetooth a tiempo, incluidos el clima, los mensajes de notificación, los datos de salud deportiva, etc.

Estos datos no se sincronizarán cuando se caiga la conexión o se apague Bluetooth.

Aviso:

- 1) No cobre en un ambiente húmedo y acuoso.
- 2) Limpie regularmente el orificio de carga magnética en la parte posterior del reloj con una franela limpia para garantizar que el orificio de carga magnético del reloj se adapte al cargador magnético para garantizar la carga normal.
- 3) Este producto no está equipado con un adaptador de potencia. Para garantizar la seguridad de los miembros de la familia y la propiedad, puede usar la interfaz USB de la computadora o elegir un adaptador de alimentación con una salida de no más de 5V 1A al cargar. Compre adaptadores de energía a través de canales regulares y evite usar adaptadores de potencia falsos de baja calidad para evitar estallar o fuego.

PRECAUCIONES

1. Los resultados de la medición de este producto son solo para exámenes de maternidad, y no se utilizan para ningún propósito o base médica. Siga las instrucciones del médico. No autodiagnosque y traten con este resultado de la medición.

2. El nivel impermeable de este producto es IP68, y no se puede usar para bucear / nadar o remojar en agua durante mucho tiempo; Además, este producto no se puede usar en el agua caliente / ambiente de sauna, porque el vapor de agua causará daños al equipo.

3. La Compañía se reserva el derecho de modificar el contenido de este manual sin previo aviso. Algunas funciones son diferentes en la versión de software correspondiente, lo cual es normal.

Manual do usuário

C61

PT



*Leia o manual do usuário antes de usar o produto



Abra o pacote, retire o relógio



Use o smartwatch, pressione o botão há muito tempo para ativá-lo

Digitalize o código QR com seu telefone para abrir o aplicativo FitCloudPro no seu telefone para configurar o dispositivo

Cobrar e ativar

Alinhe o carregador magnético com o orifício magnético na parte de trás do relógio até chegar à tela do relógio. Quando o prompt de carregamento aparecer, carregue o relógio no tempo em que a energia estiver baixa. O backup é uma máquina all-in-one e a concha traseira e a bateria não podem ser removidas.

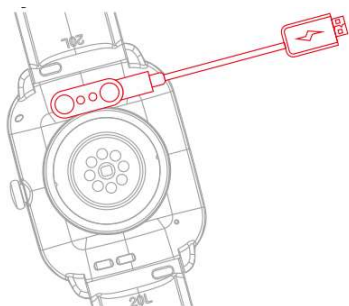

Botões e toque

1. Long Pressione para ligar o relógio quando estiver fora do estado.
2. No estado de ligar, pressione e segure para exibir a página de desligamento e desenhe a página certa para desligar.
3. Pressione uma vez no mostrador de relógio para inserir o menu e pressione o botão duas vezes em rápida sucessão para alternar os estilos de menu.
4. Quando, nas outras interfaces, pressione o botão para retornar à interface de discagem do relógio.



Deslize: Notificação de mensagens

Deslizar para a esquerda: dados esportivos

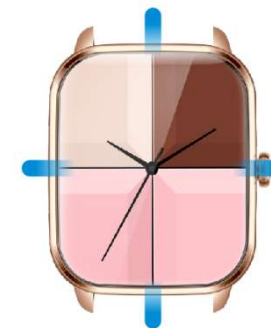

Direitos de deslizamento: teclas de atalho e clima

Sublinhado: centro de controle

Download e conexão com aplicativos de relógio inteligente



Digitalize o código QR acima para baixar

1. Faça o download do aplicativo "FitCloudPro" no seu telefone celular e instale-o. Você pode digitalizar o código QR neste manual ou digitalizar o código QR no seu relógio ou pesquisar diretamente o "FitCloudPro" no App Mall para fazer o download.
2. Conecte o relógio inteligente

1) Digitalize o código QR para conectar: Depois que o telefone celular liga o Bluetooth, digite o aplicativo (Nota: Se o aplicativo não puder ser aberto, ligue o posicionamento do seu telefone e abra o aplicativo) Clique no dispositivo -> Clique em 'Adicionar dispositivo' -> Clique em 'Scan QR Código Ligação' (Digitalize o código QR no relógio).

2) Conexão manual: Depois que o telefone celular liga o Bluetooth, digite o aplicativo (Nota: se o aplicativo não puder ser aberto, ative a função de posicionamento do telefone celular e abra o aplicativo) Clique em 'dispositivo' -> Clique em 'Adicionar dispositivo' -> Clique em 'Pesquisar dispositivo' (encontre o item correspondente em "Configurações" -> "Sistema" -> "Informações do sistema" no controle de deslizamento do relógio Nome do Bluetooth central e endereço MAC do dispositivo) -> Clique em 'Connect'.

3) Conecte-se à chamada Bluetooth: No estado inicial do relógio, a chamada Bluetooth é desligada e as funções de chamada e música não podem ser usadas no momento. Deslize para baixo para abrir o 'Centro de Controle', clique no ícone 'fone de ouvido', ligue o modo de áudio e depois ligue a chamada Bluetooth no sistema de telefone celular (quando o Bluetooth do telefone celular estiver ligado/descendente), encontre o Nome do Bluetooth correspondente e clique em 'Connect'. Depois que a conexão é bem-sucedida, as funções de chamada e música podem ser usadas normalmente.

INSTRUÇÕES DE USO

1. Interface de discagem: Pressione longa Clique uma vez depois de confirmar o mostrador. (NOTA: O sistema predefina mais de 20 mostradores de relógios, o último mostrador é "personalizado", este mostrador de relógio será alterado com a atualização do mercado de discagem do relógio da porta do aplicativo e as configurações de download do Dial de relógio personalizado)
2. Interface do menu: Na interface de discagem, pressione o botão do lado para inserir a interface do menu. Depois de inserir a interface do menu, pressione o botão duas vezes em sucessão rápida para inserir a interface de comutação de menu e pressione -o para retornar à interface principal.
3. Interface da função: clique no ícone do aplicativo na interface do menu para inserir a interface de função correspondente, deslize para a direita para retornar e pressione o botão lateral para retornar à interface de discagem de relógio principal.

Função Introdução



Alarme

Depois que o relógio inteligente estiver conectado ao aplicativo, você pode definir um despertador de modo único, um despertador de modo de ciclo e um máximo de 5 despertadores.



Mulheres saúde

Depois que o dispositivo estiver conectado ao aplicativo, ligue o lembrete de saúde das mulheres no aplicativo e você pode visualizar as informações do lembrete de saúde das mulheres no relógio.



Message

Depois que o dispositivo estiver conectado ao aplicativo, abra a mensagem relevante Push na porta do aplicativo, a porta do dispositivo pode receber o esforço correspondente da mensagem e economizar até 15 mensagens recentes.



Cronômetr

Clique no botão Iniciar para iniciar o tempo, clique no botão de pausa para pausar o tempo e clique no botão Redefinir para redefinir o tempo para zero. Até 99 dados podem ser salvos.



Frequência cardíaca

Ao entrar na interface de medição da frequência cardíaca, a luz verde inferior acende para iniciar a medição e haverá um lembrete de vibração quando a medição for concluída em cerca de 40 segundos. Se ele solicitar "não usar o relógio", você precisará recusar o relógio.



Esportes

Opções para o modo esportivo: caminhar, correr, andar de bicicleta, montanhismo, ioga, máquina elíptica, basquete etc., clique no ícone para iniciar a interface do exercício.



Respirando Treinamento

Existem opções de 1 minuto e 2 minutos para o treinamento para respirar. O usuário clica na duração correspondente para executar o treinamento de realização. Depois de clicar em Iniciar, siga os ícones no treinamento respiratório para aumentar o zoom e inspirar, diminuir o zoom e exalar.



SPO2

Ao entrar na interface de medição de oxigênio no sangue, a luz verde no fundo acende para iniciar o teste por 30 ~ 60 segundos, e haverá um lembrete de vibração quando a medição for concluída. Esta medição é uma medição baseada na tecnologia PPG.



Tempo

Depois que o dispositivo estiver conectado ao aplicativo, a interface meteorológica exibirá a temperatura e o conteúdo climáticos em tempo real.



Definições

The functions of settings include screen display (switching dials, brightness adjustment of the screen time, turning the wrist to brighten the screen), language, vibration intensity, menu style, battery, QR code, and system.



Encontre telefone

Depois que o dispositivo estiver conectado ao aplicativo, clique para encontrar o telefone celular, o telefone celular tocará para indicar que a pesquisa é bem-sucedida; Se o relógio não estiver conectado ao aplicativo, o relógio solicitará que não esteja conectado.



Dorme

Exiba o status de monitoramento do sono do dia e os dados são atualizados todos os dias. Ao se conectar ao aplicativo, os dados podem ser salvos de maneira síncrona e o dispositivo recalculará as informações de dados do novo dia.



Música

After the device is connected to the APP, it can control the pause and start of the mobile phone music player, adjust the volume and switch songs.



Control center

Visão geral das funções: não perturbe, ligue o pulso para iluminar a tela, brilho, configurações, encontrar telefone celular, modo de economia de energia, informações do sistema.



Interruptor de discagem

Pressione e segure por 2 segundos na tela principal da interface para inserir a interface de comutação de discagem do relógio, deslize para a esquerda e direita para alternar o mostrador de relógio em espera e clique para selecionar o disco do relógio.



Dados esportivos

Exiba o número de etapas, distância e calorias registradas no dia. Você pode definir o número de destino de Etapas, distância e calorias no aplicativo.



Sedentário lembrete

Você pode definir o 'lembrete sedentário' para ser ativado no aplicativo. Depois de ativá-lo, você pode definir o início, o horário de término e não perturbar o período de tempo.



Cronômetro

Na função de tempo, o sistema prefere a duração do tempo comumente usada. Os usuários podem clicar na duração correspondente para cronometrar rapidamente o tempo ou clicar no botão personalizado para definir a hora. Clique no botão Iniciar para iniciar o tempo, clique no botão de pausa para pausar o tempo, clique no botão Redefinir para redefinir o tempo para zero.



Beber lembrete

Pode ser ativado nas 'configurações' -> 'lembrete de água potável' do aplicativo. Depois de ligar, você pode definir o intervalo de início, horário de término e lembrete.

Perguntas frequentes

1. O relógio não pode ser ativado

Pressione e segure o botão liga / desliga por mais de 3 segundos ou a bateria pode ser baixa e precisa ser carregada no tempo.

2. Bluetooth não está conectado ou não pode ser conectado

- 1) Tente reiniciar o relógio e se reconectar.
- 2) Tente se conectar novamente após reiniciar o Bluetooth do seu telefone.
- 3) Não conecte o telefone a outros dispositivos Bluetooth ao mesmo tempo.

3. Medição da mão da frequência cardíaca/oxigênio no sangue é impreciso

- 1) Durante a medição geral, o sensor do relógio não está em contato correto com o corpo humano.
- 2) Ao medir, preste atenção ao contato completo entre o sensor e o pulso.

3) Para pessoas com pele mais escura e mais pêlos do braço, ligue a " Medição aprimorada " " 'dispositivo' ' -> medição aprimorada no aplicativo.

4. Os dados do sono não são precisos o suficiente

- 1) O monitoramento do sono é o estado de simular o tempo auto-reconhecido das pessoas para adormecer e acordar, e precisa usar o dispositivo corretamente.
- 2) Se você o usar tarde demais ou quando adormece, pode haver erros.
- 3) Os dados do sono não são monitorados durante o dia e o monitoramento padrão do sono é das 21:30 às 12:00 do dia seguinte.

Para perguntas mais frequentes, verifique o aplicativo " My ' -> FAQ

Transmissão de dados Bluetooth

Quando conectado a um telefone celular, o dispositivo sincronizará alguns dados com o telefone celular através do Bluetooth a tempo, incluindo meteorologia, mensagens de notificação, dados de saúde esportivos etc. Esses dados não serão sincronizados quando a conexão for descartada ou o Bluetooth for desligado.

Perceber:

1. Não carregue em um ambiente úmido e aquoso.
2. Limpe regularmente o orifício de carregamento magnético na parte de trás do relógio com uma flanela limpa para garantir que o orifício de carregamento magnético do relógio se encaixe no carregador magnético para garantir o carregamento normal.
3. Este produto não está equipado com um adaptador de energia. Para garantir a segurança dos membros da família e da propriedade, você pode usar a interface USB do computador ou escolher um adaptador de energia com uma saída não superior a 5V 1A ao carregar. Compre adaptadores de energia através de canais regulares e evite usar adaptadores de energia falsa de baixa qualidade para evitar estourar ou incêndio.

PRECAUÇÕES

4. Os resultados da medição deste produto são apenas para exames de maternidade e não são usados para qualquer fins médicos ou base. Siga as instruções do médico. Não se autodiagnose e trate com este resultado de medição.
5. O nível à prova d'água deste produto é IP68 e não pode ser usado para mergulhar / nadar ou embeber a água por um longo tempo; Além disso, este produto não pode ser usado no ambiente de água quente / sauna, porque o vapor de água causará danos ao equipamento.
6. A empresa se reserva o direito de modificar o conteúdo deste manual sem aviso prévio. Algumas funções são diferentes na versão de software correspondente, que é normal.

COLMi